

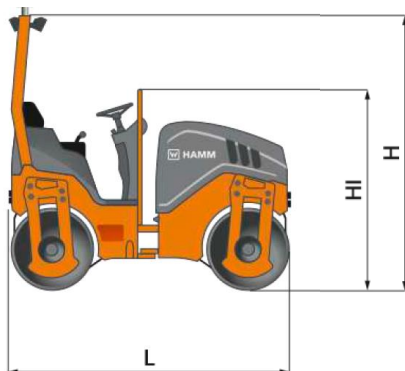

COMPATTAZIONE

RULLO TANDEM CON DUE TAMBURI VIBRANTI HAMM HD 8 VV



DATI OPERATIVI

Peso esercizio con ROPS	Kg	1.590
Larghezza cerchioni, ant./post.	mm	800/800
Velocità, continua	Km/h	0-11,0
Capacità di salita, con/senza vibr.		30/40 %
Frequenza di vibrazione anteriore		61/48 Hz
Frequenza di vibrazione posteriore		61/48 Hz
Serbatoio gasolio	litri	33
Serbatoio acqua	litri	70

DIMENSIONI

B Larghezza totale	mm	938
HI Altezza trasporto	mm	1.580
H Altezza incluso ROPS	mm	2.210
L Lunghezza totale	mm	2.295
X Larghezza lavoro massima	mm	872
Interasse	mm	1.560
Altezza da terra, centrale	mm	230
Raggio di curvatura, interno	mm	2.230

ALTRE CARATTERISTICHE

- Nebulizzazione acqua a pressione
- Tipo sterzata: sterzo articolato
- Sistema di vibrazione automatico
- Raschiatore in plastica, pieghevole
- Leva di comando aggiuntiva a sinistra
- Tettuccio di protezione
- Spegnimento automatico del motore
- Allarme retromarcia
- Fari di lavoro
- Lampeggiante
- Sezionatore batteria
- Cofano motore con insonorizzazione
- Rubinetto di scarico
- Utensile di bordo

